

Mitsubishi Montero 3

«вентилятор кондиционера
не включается»

*Подобная проблема может возникнуть в
любое время года, как летом, так и зимой:
«Не включается вентилятор кондишена,
делаете?».*

Делаем. И для начала смотрим предохранители. Не обрадовало... Сколько уже говорилось об этом: «Не ставьте китайские предохранители!». Хоть в лоб, хоть по лбу... всё едино. Но нельзя не повторить:

**НЕ СТАВЬТЕ КИТАЙСКИЕ ПРЕДОХРАНИТЕЛИ!
ОНИ НЕ ПЕРЕГОРАЮТ – ОНИ ПЛАВЯТСЯ И МОГУТ
СТАТЬ ПРИЧИНОЙ ПОЖАРА!**

Здесь человеку просто повезло. Но везение вечным не бывает... пожара не получилось чисто случайно: ещё бы чуть-чуть, и в подкапотном пространстве начал бы разгораться пожар... и ищи-свищи потом виноватого.

Ранее мы уже говорили о подобном, но сильно «вовнутрь» темы не заглядывали, а сейчас было немного времени и решил детальнее разобраться: «Почему предохранитель плавится?». Или он рассчитан не на нужный ток, или было короткое замыкание и его так покорило... а давайте посмотрим!

Внимательное изучение вентилятора показало, что его крыльчатка не вращается.



Средняя часть крыльчатки смещена, из-за этого получился перегрев и пластик потёк.



Через прорези охлаждения видно, что одна из обмоток имеет явные следы перегрева,- фото 763.

С этим вопросом всё ясно – замена. Но вернёмся к предохранителю.

Чтобы всё понять, надо посмотреть схемы: какой предохранитель. Где и на сколько должен стоять,- *скрины ниже.*

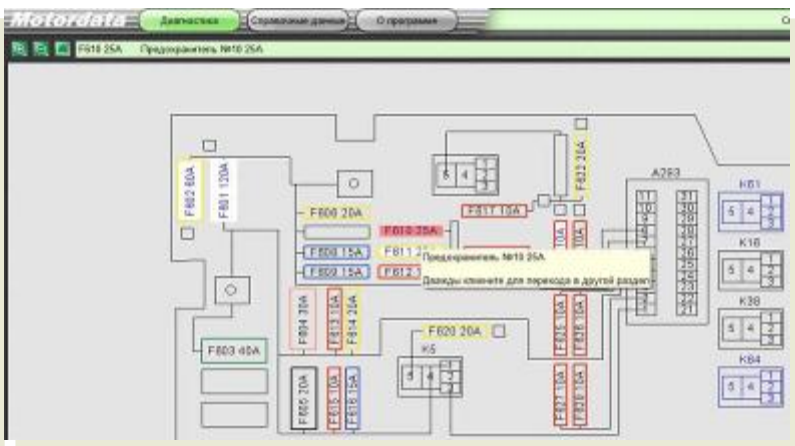
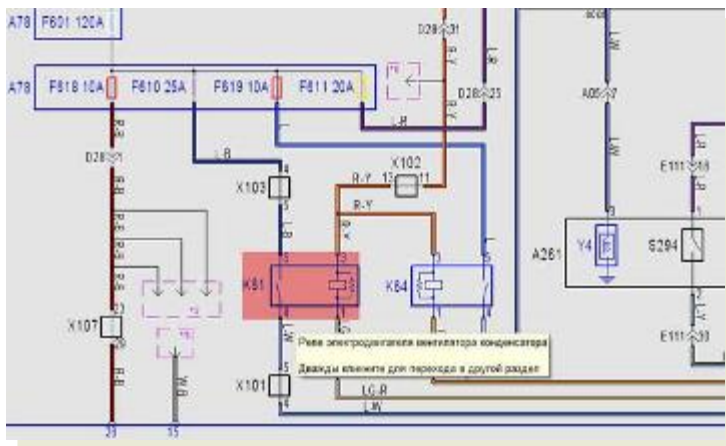

Так, понятно, должен стоять на 25 Ампер....но он и стоял на 25 Ампер! Вот он наш герой, фото под номером 01



Увидели. Обратили внимание? Заметили, что предохранитель не выполнил свою функцию – не перегорел, а начал плавиться? Поэтому ещё раз повторю для тех, кто пропустил важное:

www.autodata-online.ru - База данных по ремонту и диагностике автомобилей
www.motordata.ru - Интерактивная база данных по диагностике автомобилей
www.autodata.ru - Интернет-магазин литературы по ремонту автомобилей

**НЕ СТАВЬТЕ КИТАЙСКИЕ ПРЕДОХРАНИТЕЛИ!
ОНИ НЕ ПЕРЕГОРАЮТ – ОНИ ПЛАВЯТСЯ И МОГУТ
СТАТЬ ПРИЧИНОЙ ПОЖАРА!**

Для эксперимента взял предохранитель на 7.5 Ампер и подал на него нагрузку 14.5 Ампер чтобы проверить: «перегорит или нет?», - фото ниже.

Не перегорел. Только начал плавиться и греться. Такие предохранитель очень опасные и ставить их категорически не рекомендуется!



Ну а теперь настала пора вживую посмотреть участников этого эксперимента и предвестников автомобильных пожаров, представляем...смотрим...ок, Россия, город Псков, ул. Советская, 108?

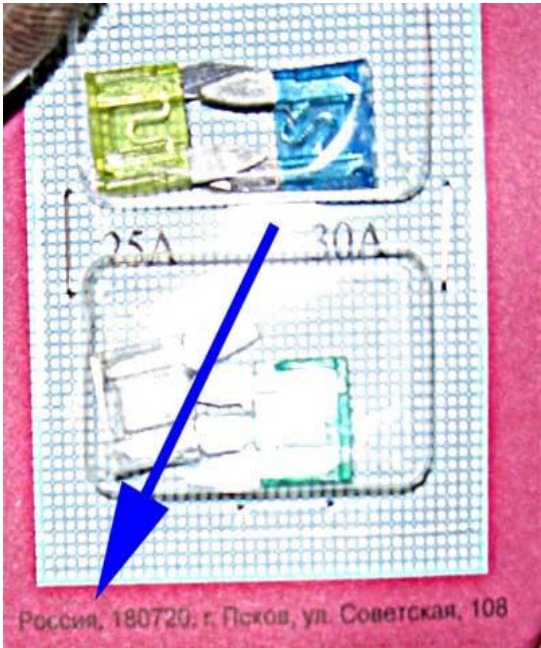

www.autodata-online.ru - База данных по ремонту и диагностике автомобилей
www.motordata.ru - Интерактивная база данных по диагностике автомобилей
www.autodata.ru - Интернет-магазин литературы по ремонту автомобилей

А что там у нас по этому адресу находится?...Интернет ответит быстро...смотрим...

ОАО "Завод 'Автоэлектроарматура'" (АВАР)

180720, г. Псков, ул. Советская, 108

Предлагает: Реле для автотранспорта, колеса для мебели, сантехника

Немного смущает вот это: «колёса для мебели, сантехника», поэтому изучаем более внимательно...и находим описание производства:

ОАО "АВТОЭЛЕКТРОАРМАТУРА" ("ОАО «АВАР») на протяжении 40 лет является поставщиком современного электрооборудования для автомобильной промышленности. Основными потребителями нашей продукции являются такие автозаводы как **АвтоВАЗ, ГАЗ, GM-АвтоВАЗ, GM-Узбекистан, КамАЗ, МАЗ, УАЗ, ЗАЗ**. Высокому качеству выпускаемых нами изделий способствует современное оснащение производства оборудованием ведущих производителей Германии, США, Японии, Австрии, Швейцарии...

И что у нас получается? Они там, на заводе нагло врут и обманывают народ? На виселицу?

Интернет нас поддержит, вот что там пишут про такие предохранители: «Вот уроды! Типа предохранители выпускают, а мы покупаем. Ну что, поддержим отечественного производителя?» (мат-перемат убран, но горькая ирония осталась...)

...Так, а если не торопиться? и провести внимательное визуальное сравнение? Что увидим? А увидим: «... явные отличия как самих предохранителей, так и упаковок с предохранителями друг от друга». Сравним? Слева внизу «а-ля Псков», справа – оригинал, «настоящий Псков» в упаковке и два предохранителя отдельно. Взято с сайта предприятия: <http://www.vars.nnov.ru/catalogue/149/151>



www.autodata-online.ru - База данных по ремонту и диагностике автомобилей
www.motordata.ru - Интерактивная база данных по диагностике автомобилей
www.autodata.ru - Интернет-магазин литературы по ремонту автомобилей

Торопимся. Торопимся жить и торопимся думать. Делаем скоропалительные выводы, основанные на «гнилых» источниках информации. И валим в Интернет всё свое раздражение: «Обманывают! Дурят! Кар-раул!».

- ✓ Как вы уже поняли, предохранители «а-ля Псков» произведены не на том предприятии, адрес которого на упаковке. Где? Трудно сказать, информации конкретной нет, есть только предположения:
 - в Китае
 - на каком-то подпольном станке на территории России

Или где-то ещё. Но там явно не озабочены качеством, и даже, наверное, не знают, что на реальном Псковском предприятии все предохранители отвечают такому параметру, как *амперсекундная характеристика, представляющая собой зависимость времени срабатывания предохранителя от тока нагрузки*.

Но не будем заниматься конспирологией. Нам не это важно, другое: «как не попасться на удочку дельцов?». Способ есть: чуть выше указан адрес этого предприятия. И там есть фото и упаковок, и самих предохранителей. Различия в упаковках есть. Посмотрел – сравнил – купил.

Ну что, тогда:

- Удачной покупки!

**Кудрявцев
Михаил Евгеньевич**

МОСКВА
Автосервис "BTC"
ул.Суздальская д.9
Можно позвонить в рабочее время:
7-916-626-71-98

Постоянный адрес статьи: <http://www.autodata.ru/item.osg> ноябрь 2011 года

© ЛЕГИОН-АВТОДАТА 2000-2011
Все права защищены и охраняются законом.
При полном или частичном использовании материалов ссылка на
ЛЕГИОН-АВТОДАТА обязательна (в интернете — гиперссылка)

www.autodata-online.ru - База данных по ремонту и диагностике автомобилей
www.motordata.ru - Интерактивная база данных по диагностике автомобилей
www.autodata.ru - Интернет-магазин литературы по ремонту автомобилей